

hukën

Fuente de Sodas ShakePro

MK-MSM-350

Guía de Usuario

- Introducción
- Instrucciones de Seguridad
- Características
- Instrucciones de Uso
- Recomendaciones de Uso
- Recetas
- Limpieza y Mantenimiento
- Solución de Problemas
- Garantía

Especificaciones Eléctricas:
120V~ / 60Hz / 300W



MasterChef
The TV Series



¡BIENVENIDO(A)!

¡Estamos felices de estar contigo en la cocina! Tu nueva **Fuente de Sodas ShakePro de Hukën X MasterChef**, tendrás la potencia y precisión ideales para tus batidos favoritos.

Diseñada para quienes buscan practicidad, rendimiento y resultados consistentes, **Fuente de Sodas ShakePro** es la aliada perfecta para preparar malteadas cremosas, batidos con fruta, mezclas con helado, café espumado, bebidas con proteína y ¡mucho más! Su motor de alto rendimiento de 300W, el cuerpo de acero inoxidable y el sistema de activación sencilla te brindarán una experiencia segura, rápida y potente en cada uso. Además, su perilla de velocidades variables te permite ajustar la intensidad con total libertad: no hay topes, solo control total para lograr la textura perfecta, sin complicaciones. Deja tu imaginación volar con tu Fuente de Sodas ShakePro... y haz de cada bebida un momento para disfrutar.

Sabemos que estás emocionado de comenzar a cocinar, pero por favor tómate unos minutos para leer nuestro manual de uso, instrucciones de seguridad e información sobre la garantía.

De nuestra cocina a la tuya,
El Equipo Hukën®



LEA TODAS LAS INSTRUCCIONES CUIDADOSAMENTE

Para su seguridad y disfrute continuo de este producto, lea siempre la Guía de Usuario antes de utilizar el aparato por primera vez y/o para futuras referencias.

IMPORTANTE

**-PARA USO DOMÉSTICO Y EN
INTERIORES ÚNICAMENTE-**

INSTRUCCIONES DE SEGURIDAD

Por favor lea cuidadosamente las Instrucciones de Seguridad antes de usar su electrodoméstico ya que puede causar daños si no lo usa de manera correcta. Por favor guarde esta Guía de Usuario para futuras referencias.



PRECAUCIÓN: Al usar aparatos eléctricos, siempre se deben seguir las precauciones básicas de seguridad, incluidas las siguientes:

- Este aparato está destinado únicamente para **uso doméstico**. No es apto para uso profesional o semiprofesional, ni tampoco para uso con fines comerciales, tales como restaurantes, hoteles, cafeterías u otros entornos no residenciales. Cualquier uso indebido, tales como los señalados anteriormente, podría resultar en daños a la Fuente de Sodas ShakePro y/o usuario y la pérdida de su garantía.

NOTA: No se recomienda el uso continuo cuando un aparato es de uso doméstico.

- No lo utilice en exteriores.
- No coloque la unidad cerca o sobre cualquier tipo de fuente de calor, como un quemador de gas o eléctrico, una estufa u horno. No lo use cerca de una llama abierta o materiales inflamables.
- Coloque el aparato sobre una superficie plana, firme y resistente al calor.
- No coloque la unidad contra la pared o contra otros electrodomésticos. Mantenga una distancia de al menos 10 cm alrededor de la unidad.



ADVERTENCIA: Nunca utilice la Fuente de Sodas ShakePro por **más de 4 minutos continuos** ya que podría ocasionar daños al motor, invalidando la garantía del producto. Si desea utilizarla por más de este tiempo, **deje descansar al menos 10 minutos entre usos**.

- Este aparato no está destinado para ser utilizado por personas (incluidos niños) con capacidades físicas, sensoriales o mentales reducidas o carezcan de experiencia y conocimiento. Los niños deben ser supervisados para asegurarse que no utilicen el aparato como juguete.
- Desenchufe el aparato del tomacorriente cuando no esté en uso, antes de limpiarlo.
- Nunca toque el interior del electrodoméstico mientras esté en funcionamiento ya que puede causar lesiones al usuario.
- Nunca ponga objetos metálicos dentro del vaso mientras la máquina esté en funcionamiento.

- Para evitar descargas eléctricas, no sumerja el cable, el enchufe, ni el cuerpo de la unidad en agua o bajo el grifo con agua corriendo, o cualquier otro líquido, ya que contiene los componentes eléctricos.
- No opere ningún electrodoméstico con un cable o enchufe dañado o después de que el electrodoméstico haya fallado o haya sido dañado de alguna manera. Póngase en contacto con el servicio de atención al cliente de su distribuidor autorizado.
- El uso de accesorios no recomendados por el fabricante puede causar lesiones.
- No deje que el cable cuelgue del borde de la mesa o mostrador ni toque superficies calientes.
- Para desconectar, retire el enchufe del tomacorriente, para evitar daños en el producto y/o usuario.
- No utilice el aparato para otro uso que no sea el indicado.
- Verifique que la alimentación de su hogar corresponda con el voltaje previsto de la Fuente de Sodas ShakePro.
- Nunca enrolle el cable firmemente alrededor del aparato durante su uso o almacenamiento; esto puede hacer que el cable se rompa.
- No mueva la unidad durante el uso.
- No deje desatendida la Fuente de Sodas ShakePro durante su uso.
- Guarde la Fuente de Sodas ShakePro en un lugar fresco y seco.
- Siempre desconecte la unidad mientras no la utilice.

GUARDE ESTAS INSTRUCCIONES

PRECAUCIÓN: Conexión a tierra

Este aparato debe estar correctamente conectado a tierra para reducir el riesgo de descarga eléctrica.



-Utilice únicamente un tomacorriente con conexión a tierra adecuada.

-No elimine ni desactive la clavija de conexión a tierra del enchufe del cable de alimentación.

-Si el enchufe no encaja en el tomacorriente, consulte a un electricista calificado para instalar una toma de corriente adecuada.

-No utilice adaptadores o extensiones sin conexión a tierra.

-La incorrecta conexión a tierra puede causar riesgo de descarga eléctrica o incendio.

IMPORTANTE:

La conexión a tierra protege tanto al usuario como al equipo. Asegúrese de que la instalación eléctrica cumpla con las normativas locales.

INSTRUCCIONES DE CABLE CORTO

Se proporciona un cable de alimentación corto para reducir el riesgo de enredos o tropiezos. También puede desmontar por completo el cable para un mejor almacenamiento. Si se utiliza un cable de extensión más largo considere lo siguiente:

1. La clasificación eléctrica marcada del cable de extensión debe ser al menos tan alta como la clasificación eléctrica del aparato.
2. El cable debe colocarse de manera que no caiga sobre el mostrador o la mesa donde alguien pueda tirar de él o tropezar.

IMPORTANTE:

Se recomienda conectar el aparato directamente a un tomacorriente, ya que el uso de cualquier tipo de regulador de voltaje podría afectar el funcionamiento adecuado del aparato.

CONSEJOS PARA EL CABLE DE CONEXIÓN

- Nunca jale ni tire del cable ni del aparato.
- Para conectar el enchufe, sujételo firmemente y guíelo hacia el tomacorriente.
- Para desconectar el aparato, agarre el enchufe y retírelo del tomacorriente.
- Antes de cada uso, inspeccione el cable de alimentación para ver si tiene cortes y/o marcas de abrasión. Si se encuentra alguno, esto indica que se debe reparar el aparato y reemplazar el cable de alimentación. Comuníquese con el soporte de Hukën® para obtener ayuda.

- Nunca enrolle el cable con fuerza alrededor del electrodoméstico, ya que esto podría ejercer una tensión indebida en el cable y hacer que se deshilache y se rompa.

NO OPERE EL APARATO SI EL CABLE DE ALIMENTACIÓN MUESTRA ALGÚN DAÑO O SI EL APARATO FUNCIONA INTERMITENTEMENTE O DEJA DE FUNCIONAR POR COMPLETO.

CARACTERÍSTICAS

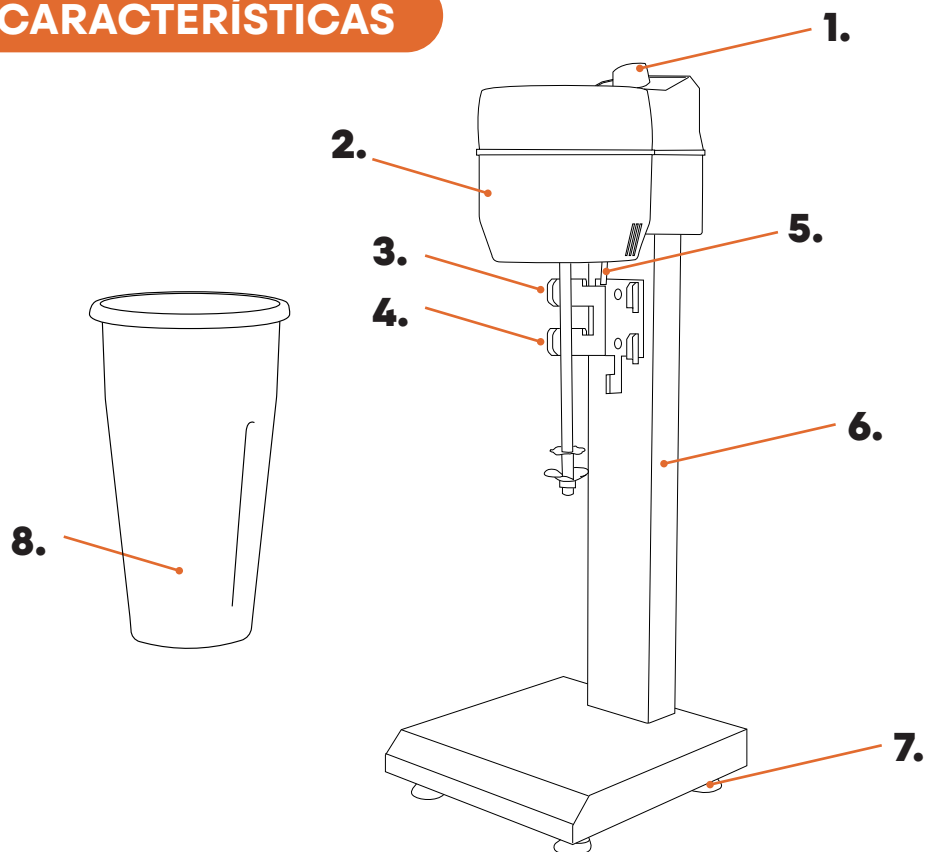

- | | |
|---|--|
| 1. Perilla de velocidad variable | 5. Sistema de seguridad con bloqueo de motor |
| 2. Motor de alto rendimiento | 6. Cuerpo de acero inoxidable |
| 3. Soporte con pestaña de activación automática | 7. Patas antideslizantes |
| 4. Soporte adicional de descanso para vaso | 8. Vaso de acero inoxidable (450 ml) |

INSTRUCCIONES DE USO

ANTES DEL PRIMER USO

Para obtener los mejores resultados, siga estos pasos antes de usar su Fuente de Sodas ShakePro por primera vez:

- Retire todos los materiales de empaque, como bolsas de plástico e inserciones de espuma.
- Lea y retire todas las calcomanías de la unidad, excepto la etiqueta de clasificación en la parte inferior, que debe permanecer en la unidad.
- Limpie el interior y el exterior del aparato con un paño húmedo.

NOTA: NUNCA sumerja el cuerpo, ni el cable en agua o lavavajillas.

- Coloque el electrodoméstico en una superficie horizontal, plana, estable y resistente al calor.
- Mantenga el electrodoméstico con buena circulación de aire y alejado de superficies calientes y cualquier material combustible.

USO

IMPORTANTE:

Durante el primer uso, puede notar algo de humo y/o un ligero olor. Esto es normal y debería disiparse rápidamente. No debería suceder después de que el aparato se haya utilizado unas cuantas veces.



ADVERTENCIA: Nunca utilice la Fuente de Sodas ShakePro por más de 4 minutos continuos ya que podría ocasionar daños al motor, invalidando la garantía del producto. Si desea utilizarla por más de este tiempo, **deje descansar al menos 10 minutos entre usos.**

1. Coloque la Fuente de Sodas ShakePro en una superficie horizontal, plana, estable y resistente al calor.
2. Coloque los ingredientes dentro del vaso.

IMPORTANTE:

Nunca llené el vaso por arriba de la línea de Max (450ml) ni por debajo de la línea de Min (150ml).

NOTA: No utilizar la máquina para triturar o mezclar materiales sólidos que no se disuelvan en agua.

3. Coloque el vaso en el soporte superior, asegúrese que el vaso esté en contacto con la pestaña de activación.

NOTA: El motor solo se activará si el vaso está correctamente colocado en el soporte activador y la pestaña está presionada.

IMPORTANTE:

No es necesario generar presión extra, si el vaso está correctamente colocado es suficiente para que la pestaña de activación funcione.

4. Gire la perilla de velocidad en el sentido de las manecillas del reloj para ajustar la potencia deseada.

IMPORTANTE:

Aunque la máquina esté conectada y la perilla esté en una posición de velocidad, **el motor no se encenderá si el vaso no está presionando la pestaña de seguridad** en el soporte activador. El soporte inferior es únicamente para descanso y no activa el funcionamiento.

5. Una vez terminado, gire la perilla en el sentido opuesto de las manecillas de reloj para apagar el motor. Retire el vaso y colóquelo sobre el soporte de descanso.

IMPORTANTE:

Aunque el motor se detiene automáticamente al bajar el vaso al soporte de descanso o retirarlo de la unidad, cuando haya terminado el ciclo de batido, siempre es necesario girar la perilla a la posición de apagado para evitar daños en el producto. Siempre asegúrese de que la perilla esté en esta posición de apagado antes de desconectar del tomacorriente.

6. Al terminar de utilizar la Fuente de Sodas ShakePro, verifique que la perilla esté en posición de apagado y desconecte del tomacorriente.

RECOMENDACIONES DE USO

Su Fuente de Sodas ShakePro está diseñada para batir, emulsionar y espumar con rapidez y eficiencia. No cuenta con cuchillas, por lo que no está pensada para triturar sólidos duros. Aquí le explicamos qué sí puede preparar y qué no es recomendable:

| SE PUEDE PREPARAR | NO RECOMENDADO |
|--|--|
| Malteadas con helado y leche fría | Triturar hielo en cubos enteros |
| Leche con chocolate en polvo | Frutas congeladas enteras o muy duras |
| Shakes de proteína en polvo con líquidos | Galletas, chocolate o dulces sin triturar |
| Café frío espumado con leche | Ingredientes calientes o recién hervidos |
| Batidos con frutas maduras (previamente trituradas) | Frutos secos, avena cruda o semillas duras sin remojar |
| Granizados con hielo finamente picado o semi derretido | Batidos densos o difíciles de disolver |

RECOMENDACIONES ADICIONALES

- Utilice el helado ligeramente descongelado para una mezcla más rápida.
- Agregue siempre primero los líquidos, luego el helado o ingredientes suaves.
- Si se quiere utilizar ingredientes como galletas o nueces, deben ser triturados previamente.



MALTEADA CLÁSICA DE VAINILLA

INGREDIENTES:

- 2 bolas de helado de vainilla (un poco derretidas)
- 200 ml de leche fría
- 1 cucharadita de extracto de vainilla
- Opcional: 1 cucharada de azúcar

PREPARACIÓN:

1. Coloque las 2 bolas de helado de vainilla dentro del vaso.
2. Agregue la leche fría y el extracto de vainilla. Si desea una bebida más dulce, añada también el azúcar.
3. Coloque el vaso en el soporte superior y asegúrese de que esté bien colocado.
4. Gire la perilla de velocidades y mezcle hasta obtener una textura espumosa y homogénea.
5. Sirva de inmediato en un vaso. Puede decorar con crema batida o chispas de chocolate si lo desea.



MALTEADA DE PLÁTANO Y CHOCOLATE

INGREDIENTES:

- 1 plátano maduro (pelado y cortado en trozos)
- 1 bola de helado de chocolate (un poco derretido)
- 150 ml de leche fría
- 1 cucharada de cocoa en polvo sin azúcar

PREPARACIÓN:

1. Agregue los trozos de plátano dentro del vaso.
2. Añada el helado, la leche fría y la cocoa en polvo.
3. Coloque el vaso en el soporte superior y asegúrese de que esté bien colocado.
4. Gire la perilla de velocidades y mezcle hasta obtener una textura espumosa y homogénea.
5. Sirva de inmediato en un vaso. Puede decorar con virutas de chocolate o un poco de cocoa espolvoreada.



CHOCOLATE CREMOSO

INGREDIENTES:

- 2 cucharadas de chocolate en polvo
- 250 ml de leche fría
- Opcional: 1 bola de helado de vainilla (un poco derretida) para mayor cremosidad

PREPARACIÓN:

1. Vierta la leche fría en el vaso.
2. Agregue el chocolate en polvo y el helado si lo desea.
3. Coloque el vaso en el soporte superior y asegúrese de que esté bien colocado.
4. Gire la perilla de velocidades y mezcle hasta obtener una textura espumosa y homogénea.
5. Sirva de inmediato en un vaso.



SHAKE ENERGÉTICO

INGREDIENTES:

- 1 scoop de proteína en polvo sabor vainilla
- 200 ml de leche de almendra (o leche vegetal al gusto)
- 1 cucharadita de café soluble
- Endulzante al gusto (puede ser stevia, miel o azúcar)

PREPARACIÓN:

1. Agregue la leche de almendra al vaso.
2. Añada el scoop de proteína, el café soluble y el endulzante elegido.
3. Coloque el vaso en el soporte superior y asegúrese de que esté bien colocado.
4. Gire la perilla de velocidades y mezcle hasta obtener la textura deseada.
5. Sirva de inmediato en un vaso. Ideal para después del ejercicio o como desayuno rápido.



MALTEADA DE FRESA NATURAL

INGREDIENTES:

- 4 fresas maduras, lavadas y trituradas previamente
- 1 bola de helado de fresa (un poco derretido)
- 150 ml de leche fría

PREPARACIÓN:

1. Coloque las fresas trituradas en el vaso.
2. Añada el helado y la leche fría.
3. Coloque el vaso en el soporte superior y asegúrese de que esté bien colocado.
4. Gire la perilla de velocidades y mezcle hasta obtener la textura deseada.
5. Sirva de inmediato en un vaso. Puede decorar con una fresa en el borde del vaso o un toque de crema batida.

LIMPIEZA Y MANTENIMIENTO

- Siempre desconecte la unidad antes de limpiarla.
- No sumerja la unidad en agua o cualquier otro líquido.
- Lave el vaso con jabón neutro y una esponja no abrasiva.
- Limpie el resto de la Fuente de Sodas ShakePro con un paño húmedo. No utilice ningún material abrasivo.

ALMACENAMIENTO

- Desconecte la unidad y deje que se enfríe.
- Asegúrese que todas las partes estén limpias y secas.
- Nunca enrolle el cable con fuerza alrededor del electrodoméstico, ya que esto podría ejercer una tensión indebida en el cable y hacer que se deshilache y se rompa.

AMBIENTE

No deseche el electrodoméstico con la basura habitual del hogar cuando ya no funcione, en este caso diríjase a un centro de reciclaje. Al hacer esto ayuda a preservar el medio ambiente.

SOLUCIÓN DE PROBLEMAS

| PROBLEMA | POSIBLE CAUSA | SOLUCIÓN |
|--|--|---|
| La Fuente de Sodas ShakePro no enciende. | La Fuente de Sodas ShakePro no está conectada. | Conecte la Fuente de Sodas ShakePro al tomacorriente. |
| La Fuente de Sodas ShakePro está conectada al tomacorriente y no funciona. | El vaso no está colocado en el soporte con pestaña de activación automática. | Colocar el vaso en el soporte con pestaña de activación automática. |

PÓLIZA DE GARANTÍA

Esta garantía limitada es aplicable solamente a productos de la marca Hukën® comercializados por Bandana Products S. De R.L. De C.V. y por sus distribuidores nacionales autorizados. No aplica para productos de importación que no hayan sido distribuidos por Bandana Products S. De R.L. De C.V.

Bandana Products S. De R.L. De C.V. garantiza el funcionamiento de sus equipos, además de la mano de obra empleada en la reparación de los mismos, por un periodo de 1 año, contra cualquier defecto de fabricación a partir de la fecha de compra del producto, bajo las siguientes:

CONDICIONES

El servicio de garantía solo podrá ser efectuado por nuestro Centro de Servicio Autorizado, siempre y cuando los productos hayan sido comercializados por Bandana Products S. De R.L. De C.V., así como sus distribuidores autorizados dentro de la República Mexicana.

La dirección del Centro de Servicio Autorizado es: Calle 3 No.3 – A Col. Alce Blanco, Naucalpan Estado de México, C.P. 53370 o llamando al siguiente teléfono: 55 7667 8880.

Para hacer efectiva la presente garantía se deberá presentar el producto y esta póliza debidamente llenada y sellada con fecha de entrega por el establecimiento donde se realizó la compra, en nuestro Centro de Servicio Autorizado en donde también se podrán adquirir las partes, componentes y/o accesorios de este producto.

Para iniciar el proceso de garantía se deberá presentar una identificación oficial acompañada del comprobante de compra, siendo válido cualquiera de los siguientes:

- Ticket de compra del establecimiento donde fue adquirido (El ticket debe ser legible)
- Factura
- Confirmación del pedido si la compra se realizó en alguna plataforma digital

Durante la vigencia de esta garantía, Bandana Products S. De R.L. De C.V. se compromete a reparar o en su defecto cambiar el producto por otro igual o de características similares, cuando el producto presente falla imputable a la fabricación del mismo, así como las piezas y componentes que se llegarán a requerir sin ningún cargo para el consumidor, y cubrir los gastos necesarios erogados que se deriven de la transportación del producto una vez que este ha sido entregado al Centro de Servicio Autorizado.

Las refacciones y partes utilizadas para la reparación del aparato no tendrán ningún costo para el cliente, siempre y cuando el período de garantía estipulado en la presente póliza no se haya terminado.

El tiempo de reparación del producto en ningún caso será mayor de 30 días hábiles contados a partir de la fecha de recepción en nuestro Centros de Servicio Autorizado. Esta garantía no incluye la instalación y el mantenimiento del equipo. Esta garantía no cubre daños o reparaciones necesarias como consecuencia de fallas en la instalación del equipo.

ESTA GARANTÍA NO SERÁ VÁLIDA EN LOS SIGUIENTES CASOS

- Cuando el producto se hubiese utilizado en condiciones distintas a las normales.
- Cuando el producto no hubiese sido operado de acuerdo con el instructivo de uso que se le acompaña.
- Cuando el equipo ha sido alterado, reparado o instalado por personal no autorizado por Bandana Products S. De R.L. De C.V.

Todos los campos de datos son necesarios para que podamos procesar su solicitud:

Producto: _____

Modelo: _____ Distribuidor: _____

Nombre: _____

Dirección: _____

Teléfono: _____ Fecha de Compra: _____

E-mail: _____

Notas: _____

*Recomendamos que guarde su ticket de compra junto con este manual.

**DEVUELVA SU TARJETA DE
GARANTÍA COMPLETA A:**
BANDANA PRODUCTS S. DE
R.L. DE C.V.

55 7667 8880

**1 AÑO DE GARANTÍA
LIMITADA**

DIRECCIÓN:

CALLE 3 NO.3 – A COL. ALCE
BLANCO, NAUCALPAN ESTADO
DE MÉXICO, C.P. 53370

atencionaclientes@bandanaproducts.com

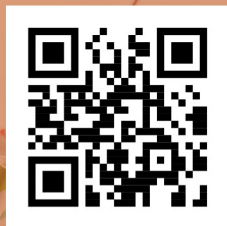

Escanea el código QR para conocer nuestras exclusivas recetas:

- Alitas de Coliflor Buffalo
- Donas sin aceite
- Volcán de Chocolate

Accede a nuestro recetario digital completo y síguenos a través de:



Adéntrate en el mundo de Hukën® con nuestra variedad de productos en huken.com

Para cualquier duda o aclaración del producto, contáctanos al teléfono 55 7667 8880 o por correo a atencionaclientes@bandanaproducts.com



Producto: Batidora (Chocomilera)
Modelo: MK-MSM-350
Marca: hukën
120V~/ 60Hz / 300W
HECHO EN CHINA

